

NYA  
**RENAULT  
KANGOO FAMILY**



**det viktigaste**



**49 liter  
förvaringsutrymme**

**upp till 3 500 liter  
bagageutrym-  
mesvolym**

**smarta  
rails**

**14 avancerade  
förarassistans-  
system**

**baksäte  
som kan  
fällas 2/3-1/3**



## ikon i ny tappning

Enkla former, dynamiska linjer, väl tilltagna dimensioner och markerade fälgar – nya Renault Kangoo har fått en uppdaterad stil. Med sina nya C-formade LED-ljus ger bilen ett unikt intryck som verkligen sticker ut.





1. 2 USB-uttag och 1 12 V-uttag bak
2. 1-sättesmodularitet – baksäte och passagerarsäte kan fällas ner
3. Easy Life-fack för 7 liter



## rymlighet och komfort



Ta plats i förarsätet. De breda sidoskjutdörrarna bak (615 mm) och framdörrarna med 90° öppning gör det lättare att komma in i bilen. Upptäck en noggrant utformad, bekväm och praktisk kupédesign: förarsätet med inställbart svankstöd och en ny ergonomisk instrumentbräda som utmärks av rena linjer. 49 liter förvaringsutrymme, USB-uttag, fickor på stolsryggarna och smarta flygplansbord hjälper till att göra resan mer njutbar.





1. verktygsfria smarta rails
2. lastlängd upp till 2,7 m
3. lastvolym upp till 3 500 liter



## oändliga möjligheter

Enklare inlastning med låg bagagetröskel och anpassningsbar kupédesign: baksätet kan fällas ner 2/3-1/3 och platt golv som är upp till 2,7 m långt med fällbart passagerarsäte. Innovativa rails som i en handvändning och helt utan verktyg görs om till en lasthållare så att du får plats med ännu mer! Packning, skidor, cyklar ... allt är möjligt!





1. 8-tums multimediaskärm
2. trådlös laddare



## uppkoppling utan krångel



Med spegling av smarttelefon, kompatibel med Android Auto™ och Apple CarPlay™, är det enkelt att hålla sig uppkopplad. 8-tums multimediaskärm, trådlös laddare, inbyggt navigationssystem och smarta tjänster... allt utformat för att göra körningen så enkel som möjligt.

Android Auto™ är ett varumärke som tillhör Google Inc.  
Apple CarPlay™ är ett varumärke som tillhör Apple Inc.

# 14 avancerade förarassistanssystem

Kangoo har fjorton avancerade förarassistanssystem. Med starkt fokus på säkerheten samverkar de för att ge dig en trygg och säker körupplevelse.

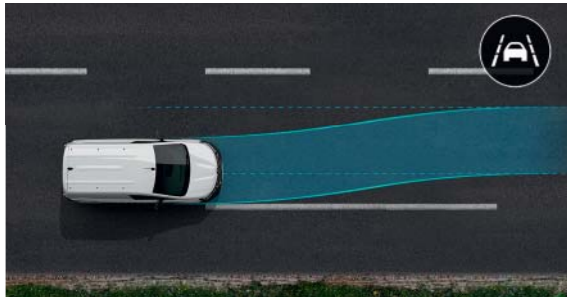

## filhållningsassistans

Med ett ljus på instrumentpanelen varnar systemet ifall du oavsiktligt kör över antingen heldragna eller streckade linjer i hastigheter mellan 70 km/h och 180 km/h. Systemet kan även korrigera bilens körbana och återföra den till filens mitt för att undvika kollisionsrisk.

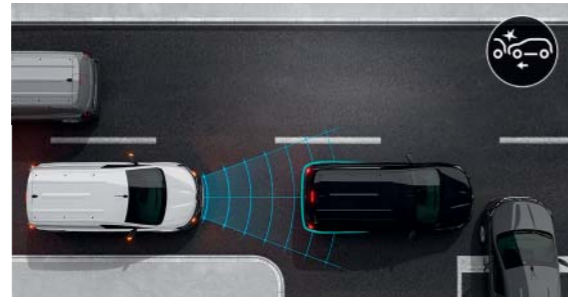

## aktiv panikbromsning

Förhindrar eller dämpar kollisioner i stad eller på landsväg såväl dag som natt (fotgängare, cyklister eller andra bilar). Sensorn läser av kollisionsrisker. Om du inte reagerar, eller reagerar för långsamt, aktiveras systemet och bilen bromsar.



## backkamera

Systemet visar bilden från backkameran på skärmen när du lägger in backen. Projicerade linjer gör backningen både säkrare och enklare.

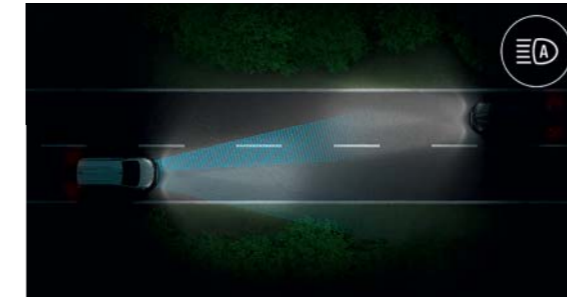

## automatisk aktivering av helljus

Aktiveras automatiskt baserat på detekterade ljuskällor och trafikförhållanden.

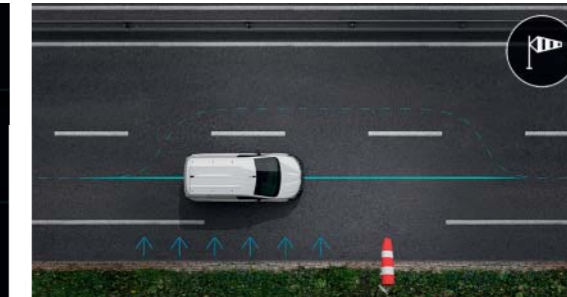

## sidovindsassistans

Hjälper dig att hålla bilen rätt på vägbanan vid kraftiga sidovindar i hastigheter över 70 km/h eller när andra bilar kör om.

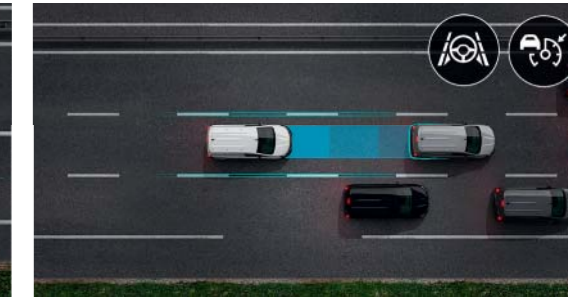

## väg- och trafikassistans

Systemet är aktivt mellan 0 km/h och 170 km/h. Det reglerar hastigheten så att du håller ett säkert avstånd till bilen framför, och hjälper dig att hålla dig i ditt körfält. När trafiken går långsammare stannar bilen automatiskt och startar sedan igen, vilket ger lugn och trygg körning.

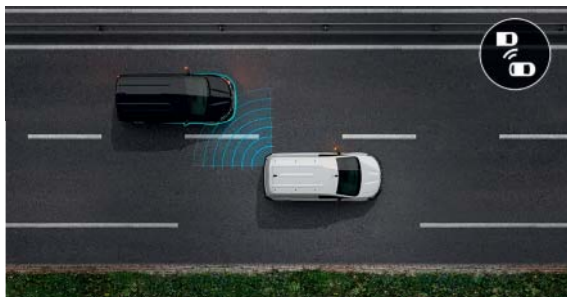

## aktivt system för övervakning av döda vinkeln

Systemet är aktivt mellan 30 och 180 km/h, och varnar automatiskt föraren för bilar som inte syns i backspeglarna. Vid behov kan systemet även gripa in med en korrigering av ratten för att undvika sidokrockar.

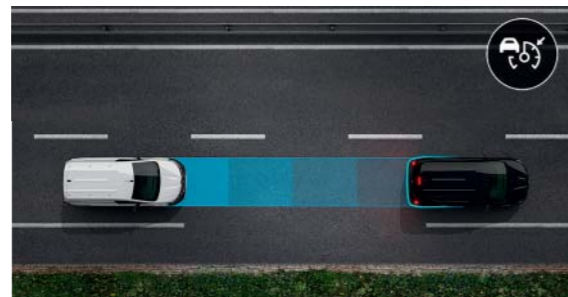

## adaptiv farthållare

Systemet ser till att säkert avstånd hålls till bilen framför. Det aktiverar bromsarna när bilen framför kommer för nära och gasar när vägen är fri igen.

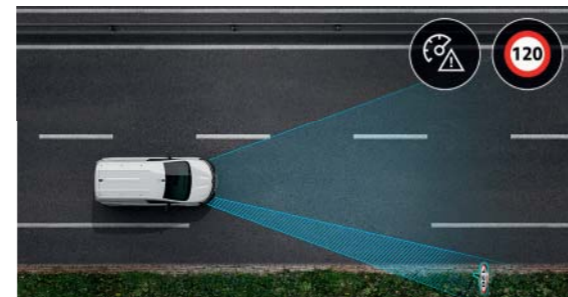

## fortkörningsvarnare med trafikskyltsavläsning

Varnar om du överskrider fartgränsen. Det kamerabaserade systemet visar även aktuell fartgräns på instrumentpanelen.

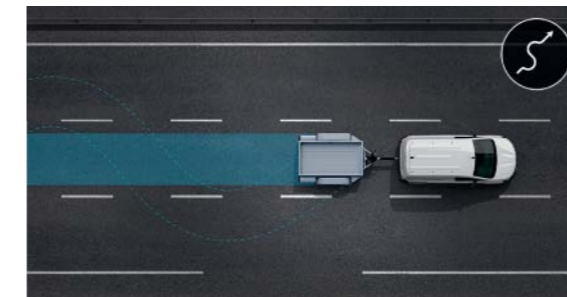

## släpstabilisering

Släpstabiliseringen hjälper dig att hålla bilen rak när du kör med släp. Systemet minskar släpets krängningar utan att hastigheten behöver sänkas, och hjälper till att hålla bilen på rätt bana vid kraftiga vindar eller dåliga vägförhållanden.

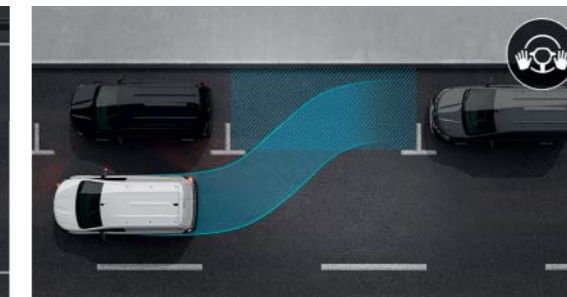

## system för handsfree-parkering

Easy Park Assist gör det enklare att parkera. Din bil både hittar en parkeringsplats och styr in på den. Allt du behöver göra är att trycka på gas och broms.





## invändig dekor



Nordic Line



Bilen på bilden kan vara extrautrustad

## klädsel



klädsel Inti (standard Base Line)



klädsel Chiku (standard Nordic Line)

## navkapslar och fälgar



16-tums Kijaro-navkapslar (standard Base Line)



16-tums Liman Flexwheel-fälgar



17-tums Vereste-fälgar (standard Nordic Line)

## Färger



Mineralvit (SK)



Grå Highland (ML)



Grå Cassiopée (ML)



Brun Cappuccino (ML)



Karminröd (ML)



Svart Étoilé (ML)



Blå Sodalite (ML)

SK: solid klarlack.  
ML: metalliclack.  
Fotona visar endast exempel och är inte juridiskt bindande.  
Fler specialkulörer finns på begäran.

## tillbehör

### 1. takbox

Ger din bil större lastutrymme. Den praktiska och robusta takboxen gör livet på resande fot lättare utan kompromisser.



### 2. RDSO-dragkrok

Gör det möjligt att dra släpvagn, båt, husvagn, yrkesutrustning, cykelhållare och mycket annat. Går snabbt att ta loss utan verktyg och syns inte när kulleden är borta.



### 3. takrails

Perfekt om du vill kunna montera cykelhållare, skidhållare eller takbox och på så sätt utöka bilens lastkapacitet.

### 4. ytterbackspeglar och dörrhandtag i krom

Styla din bil med snygga detaljer. Specialtillverkade accenter som ger en personlig touch utan att bryta mot den ursprungliga stilen.



### 5. cykelhållare

Går snabbt och enkelt att montera på dragkroken, med plats för upp till fyra cyklar.



## motorer

	TCe 130	TCe 130 EDC	Blue dCi 95	Blue dCi 95 EDC
<b>motorer</b>				
Cylindervolym (cm <sup>3</sup> )/antal cylindrar/ventiler	1,333/4/16	1,333/4/16	1,461/4/8	1,461/4/8
Max. effekt kW EEC (hk) vid varv/min	96 (130) vid 4,500	96 (130) vid 4,500	70 (95) vid 3,750	70 (95) vid 3,750
Max. vridmoment Nm EEC vid varv/min	240 vid 1,500	240 vid 1,500	260 vid 1,750	260 vid 1,750
Insprutning	Direkt	Direkt	common rail	common rail
Bränsle och tankvolym (l)	Bensin – 54	Bensin – 54	Diesel – 54	Diesel – 54
AdBlue®-tankvolym (l)	-	-	18.6	18.6
Standard för avgasrening				
Typ av växellåda/antal växlar	Manuell – 6 växlar	Automatisk – 7 växlar	Manuell – 6 växlar	Automatisk – 7 växlar
Stop & Start och energiåtervinning vid bromsning				Standard
<b>Prestanda</b>				
Maxhastighet (km/h)	183	184	164	165
0–100 km/h (s)	12.8	11.6	15.1	15.3
<b>Bränsleförbrukning och CO<sub>2</sub>-utsläpp –<sup>(1)</sup></b>				
Certifieringsprotokoll	WLTP <sup>(2)</sup>	WLTP <sup>(2)</sup>	WLTP <sup>(2)</sup>	WLTP <sup>(2)</sup>
Bränsleförbrukning vid blandad körning (l/100 km) (min/max)			Se prislistan	Se prislistan
CO <sub>2</sub> -utsläpp (g/km) (min/max)*			Se prislistan	Se prislistan
<b>Styrning</b>				
Svängradie mellan trottoarer/mellan väggar (m)				11.31/11.75
<b>Bromsar</b>				
Läsningsfria bromsar (ABS) med panikbromsningsassistans (EBA) och elektronisk stabilitetskontroll (ESC)				Standard
Framskivor: diameter x tjocklek (mm)	Ventilerad skiva - D280x24	Ventilerad skiva - D280x24 -	Ventilerad skiva - D280x24	Ventilerad skiva - D280x24
Bakre skivor: diameter (")	9" trumma	Skiva D274x11	9" trumma	Skiva D274x11
<b>Däck</b>				
Däck/fälgdimension				195/65R15
<b>Vikt<sup>(3)</sup></b>				
Tjänstevikt (kg) min.-max.	1,475 - 1,616	1,519 - 1,635	1,556 - 1,657	1,594 - 1,724
Fordonets bruttovikt (GVW) (kg)	2,071	2,090	2,092	2,180
Bruttotågvikt (GTW) (kg)	3,571	3,590	3,592	3,680
Max. bromsad släpvikt (kg)	1,500	1,500	1,500	1,500
Max. obromsad släpvikt (kg)	750	750	750	750

(1) Bränsleförbrukning och CO<sub>2</sub>-utsläpp har certifierats enligt en standardmetod. Metoden är densamma för alla tillverkare och gör det möjligt att jämföra olika bilar. Franska data, exkl. camber. \* godkännande/marknadsföring kommer senare. (2) WLTP (det globalt harmoniserade provningsförfarandet för lätta fordon): Detta nya testprotokoll ger resultat som ligger mycket närmare den verkliga förbrukningen vid normal användning jämfört med NEDC-protokollet. (3) Vikten beror på vald utrustning.



## mått och volym

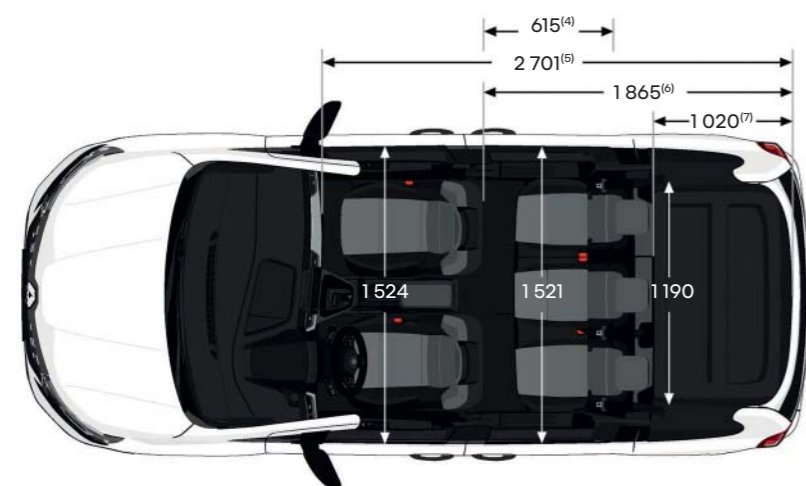
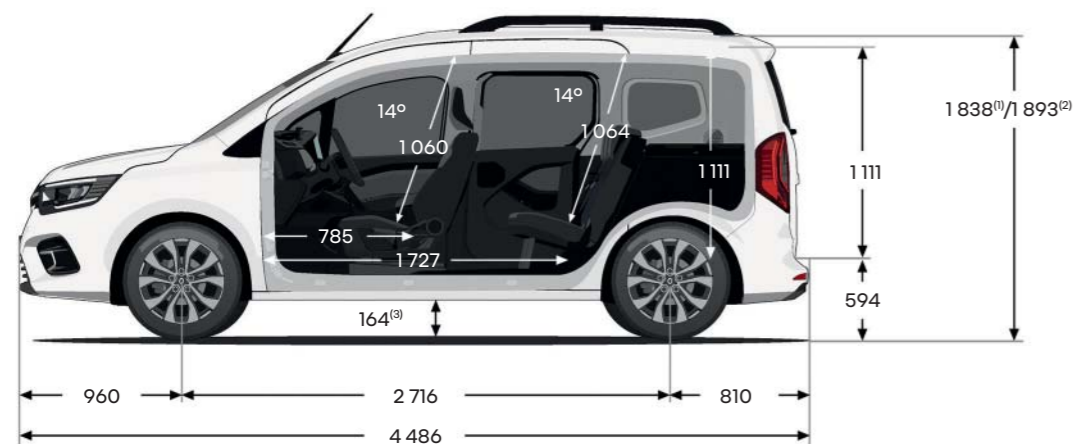

### bagagerumsvolym

minimum i 5-sitskonfigurering (l)	775
i 3-sitskonfigurering under tak (l)	1,200
1-sitskonfigurering (baksäte och passagerarsäte nedfällda)	3,500

(1) med smarta takräcken. (2) med antenn. (3) olastad markfrigång. (4) sidoöppningens bredd. (5) lastlängd med nedfällt baksäte och passagerarsäte. (6) lastlängd med nedfällt baksäte. (7) lastlängd bakom baksäte. (8) värde 100 mm från tröskelsteget.

mått i mm.

## Renault service

Vi finns alltid där för dig, för att göra livet enklare och spara underhållstid för din Renault: onlineofferter och bokningar, fasta priser, undershållsavtal, försäkringar och assistans, programmet **My Renault** och mycket mer ... Vi erbjuder enkla, snabba lösningar skräddarsydda efter dina behov.

### dina första steg

Du hittar all information du behöver ...

- på våra webbplatser: produkt-/service-/finansieringserbjudanden, bokning av provkörningar etc.
- i vårt återförsäljarnätverk: träffa våra säljteam och team av servicetekniker.

### Renault reparation och service, hundra procentig trygghet

Planera inför det oväntade med våra garantiförlängningar, försäkringar och Renaults supportteam, som hjälper dig med det du behöver, när du behöver det. Våra Renault service- och reparationsavtal ger dig samma fördelar som ett skräddarsytt all-inclusive-paket.

### My Renault - en partner i vardagen

Här får du tillgång till ett personligt webbkonto med tips och råd, erbjudanden, särskilda fördelar, underhållspåminnelser och information om kommande bokningar.

Våra Renault service- och reparationsavtal ger dig samma fördelar som ett skräddarsytt all-inclusive-paket.

### tillbehör, din egen Renault

I vårt utbud av tillbehör hittar du allt du behöver för att göra din bil ännu mer attraktiv, praktisk, bekväm och anpassad efter just dina behov.



# Iconic Juvaquatre



# 1937



## vacker form

Renault Juvaquatre, den första Renault-bilen med en skalkonstruktion av stål och oberoende framhjul, lanserades inför publik på Paris motorutställning 1937. Den hade en styvare konstruktion, var bekvämare och mer bränsleeffektiv än konkurrenterna och fanns dessutom i flera olika versioner: 4-dörrars sedan, kupé och coach, tillsammans med den största överraskningen som – när den kom 1948 – var ett förebud om framtidens minibuss.

## en rekordbil

Juvaquatre var nydanande på flera sätt och skulle redan 1938 slå hastighetsrekord på Autodrome de Linas-Montlhéry: Bilen tillryggalade 5 380 km på 50 timmar – en genomsnittsfart på 107,82 km/h. Den sista modellen som introducerades av Louis Renault 1956 fick ett nytt namn: Renault Dauphinoise (eftersom man hade använt mekanik från Renault Dauphine). År 1960 gick Renault Juvaquatre slutligen i graven i och med lanseringen av Renault 4.





## Upptäck nya Renault Kangoo Family på [www.renault.se](http://www.renault.se)

Alla försiktighetsåtgärder har vidtagits för att säkerställa att innehållet i detta dokument var korrekt och uppdaterat vid tiden för pressläggningen. Dokumentet har skapats utifrån modeller och prototyper som används före lansering. I enlighet med företagets kontinuerliga produktutveckling förbehåller RENAULT sig rätten att när som helst ändra specifikationer, bilar och tillbehör som beskrivs och avbildas här. Renaults återförsäljare får meddelande om alla sådana ändringar så snart som möjligt. Beroende på försäljningsland kan versionerna variera, och viss utrustning kan vara otillgänglig (som standard, tillval eller tillbehör). Kontakta din närmaste återförsäljare för den senaste informationen. På grund av begränsningar inom trycktekniken kan färgerna i den här broschyren avvika något från de verkliga färgerna på lack och klädsel i kupén. Med ensamrätt. Det är förbjudet att helt eller delvis, oavsett metod och format, mångfaldiga hela eller delar av den här publikationen utan att först ha inhämtat skriftligt godkännande från Renault.

Publicis - fotografier: M. Hanisch, C. Schmidt, © Renault Marketing 3D-Commerce - november 2022.

Renault s.a.s., a société par actions simplifiée med ett aktiekapital på 533 941 113 euro och registrerat säte på 122-122 bis avenue du Général Leclerc, 92100 Boulogne-Billancourt cedex, företagsnummer hos handelsregistret i Nanterre B 780 129 987/tel.: 0806 00 20 20, RN Nordic AB, Esbogatan 12, 164 75 Kista, Sverige.

Renault rekommenderar 



[renault.se](http://renault.se)