

A-Klass



Mercedes-Benz



Hej Mercedes!

Känner du igen det här? Du träffar en person och det känns som om ni har känt varandra i evigheter. Precis så är det med nya A-Klass. Ni har bara umgåtts ett par dagar, men bilen vet redan hur du kör, vilket humör du är på, vad du gillar och vad du inte alls tycker om. Nästan bättre än du själv. Plötsligt tänker nya A-Klass likadant som du. En bil som vill att du ska vara dig själv.







24.5°C

10:32

0 km/h
Call list

Sandra K.
Chris E.
Marc W.



Ellen



24/7 Cool
Daniel R.

Search



Phone
Ellen's Phone



Mercedes me & Apps

21.0°C





Kan vi prata?

Med den alldeles nya LINGUATRONIC lyssnar nya A-Klass till allt du säger. Men det är inte allt: Den förstår dig utan att behöva lära sig en massa kommandon först. Och den pratar med dig. Vill du få sms upplästa eller vill du diktera och skicka sms? Inga problem! A-Klass kollar även vädret på destinationen, byter radiokanal och hjälper dig att ta den snabbaste vägen hem. Det räcker med två ord: Hej Mercedes! Därefter är nya A-Klass idel öra.



Den klär dig verkligen bra

Linjerna hos nya A-Klass strävar åt samma håll, nämligen mot vår designfilosofi om sensual purity. Ytorna är ännu renare, detaljerna ännu mer distinkta. Snyggt, eller hur?



D S W1772



START
ENGINE
STOP

Får vi avlasta dig lite?

Det är vad våra nya uppkopplade tjänster vill uppnå. Att göra livet lättare. Trådlöst, nyckellöst och helt utan ansträngning får du i nya A-Klass tillgång till allt som är viktigt för dig.



Det handlar om förtroende

Nya A-Klass tar hand om dig - bättre än du trodde var möjligt. Den kan bromsa, accelerera och till och med styra automatiskt om du så vill - allt för att avlasta dig.





Nya A-Klass

Med Mercedes







Säkerhet och hjälpsystem

Beskyddarinstinkt av senaste versionen. Nya A-Klass kan hålla avståndet till och med i 200 km/h. Därmed håller den jämna steg med betydligt större bilar. Du kan lita på att den alltid är uppmärksam, även i höga hastigheter. Tack vare den aktiva avståndsassistenten DISTRONIC¹ kan den hålla framförvarande fordon på säkert avstånd. Den aktiva bromsassistenten kan bromsa automatiskt i nödfall. Allt för att du ska kunna känna dig säker och trygg. Kan en bil göra mer för dig?



¹ Kan preliminärt beställas fr.o.m. 4:e kvartalet 2018.



Uppkoppling

I nya A-Klass laddar du din smartphone genom att lägga den i mitt-konsolen – helt utan sladdar och med Qi-standard. Och det bästa av allt är att din smartphone och A-Klass kopplar upp sig mot varandra automatiskt tack vare Near Field Communication (NFC) – utan att du ständigt behöver ange koden.

Behöver du skicka sms eller bläddra mellan kontakterna vid körning? I nya A-Klass kan du använda din smartphone utan att ha den i handen. I stället kan du integrera den i bilen via usb, Wi-Fi eller NFC. Med touchknapparna på ratten kan du bekvämt hantera de flesta appar och funktioner som visas på multimediesystemets display. Varför krångla till det?

Nya A-Klass ger dig nya insikter. Till exempel ute på vägarna. Med en särskild kamera visar den omgivningen runt bilen som video eller stillbild på multimediesystemets display. Det är innovativt och informativt på en och samma gång och systemet visar virtuella objekt eller markeringar som exempelvis gör det enklare att nå fram till målet. Intuition och intelligens i skön förening.



Wrap around-känsla

Kupén i nya A-Klass praktiskt taget omfamnar passagerarna. Övergångarna mellan instrumentpanel, mittkonsol och dörrinklädnader flyter ihop och ger en ombonad känsla. Det är lika unikt för klassen som urvalet av paneler och den indirekta belysningen som ställer allt i bästa dager.

Widescreen-design

Här säger en blick mer än tusen ord. Nya A-Klass har en interiör med ett helt nytt utseende och du får nya utsikter. Inte bara på en, utan på två högupplösta skärmar som mäter 7 tum i grundutförandet, eller som tillval 10,25 tum. Oavsett vilken du väljer så verkar skärmarna sväva i kupén. Handhavandet sker enkelt via ratten, pekplattan eller pekskärmen. Den sistnämnda är ännu en nyhet och definitivt värd att titta närmare på.



Vindrutevisning

Med vindrutevisningen Head-up Display är det enkelt att hålla ögonen på vägen i nya A-Klass. Allt från hastighet, fartgränser och navigationsanvisningar projiceras nämligen direkt i blickfånget. Virtuellt och helt i färg! Höjden och innehållet kan anpassas och sparas med minnesfunktionen. Framtiden är här!

Temavärldar

Med nya A-Klass går det alltid att göra lite mer. Därför kan du inte bara anpassa panelbelysningen efter ditt humör, utan även visningsstilen på kombiinstrumentet och mittdisplayen. Manövreringen sker individuellt och intuitivt, till exempel med pekplattan till vänster på ratten.



Designversion Style Line

Med designversion Style Line utmärker sig din bil från grundutförandet. Stilen blir mer ungdomlig och lite coolare såväl exteriört som interiört. Här ingår extra detaljer som 16-tums lättmetallfälgar samt klädslar och dekorsömmar som är exklusiva för denna designversion i trendiga färger.



Designversion Progressive

Designversion Progressive innebär ett märkbart lyft för hela bilen. Det både syns och känns. Intrycket blir lite starkare och tekniken lite vassare ur alla perspektiv för denna premiumbil i kompaktklassen.



AMG Line

Med designversion AMG Line blir din bil ett tydligt statement för prestanda in i minsta detalj. Särskilt AMG Styling med särskild frontspoiler och bakkjol för tankarna till AMG-modellerna.



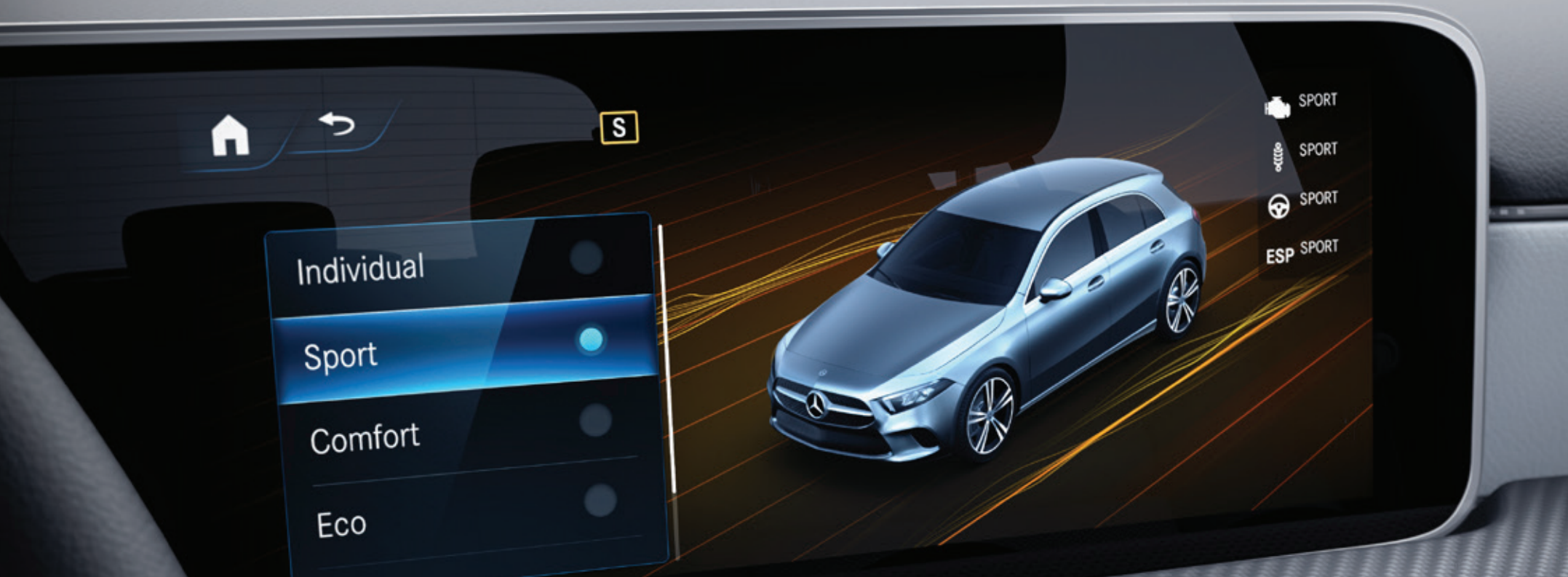

Körprogramsväljare DYNAMIC SELECT

Kör som du själv föredrar. Med DYNAMIC SELECT kan du välja olika körprogram med en knapptryckning. Dessa ändrar egenskaperna för motor, växellåda, chassi och styrning. I Sport-läget är köregenskaperna utpräglade dynamiska, medan grundinställningen Comfort bjuder på harmoni och komfort. ECO i sin tur fokuserar på högsta effektivitet och sparar bränsle och pengar.

Körprogrammet ECO hjälper dig att sänka utsläppen av CO₂ och skadliga ämnen. I denna inställning arbetar stolsvärme och klimatisering med reducerad effekt och sparar därmed också värdefull energi. Med programmet Individual kan du själv välja och ställa in de olika parametrarna. Du kan till exempel ställa in motorn på sportig och chassit på komfortabel körning.

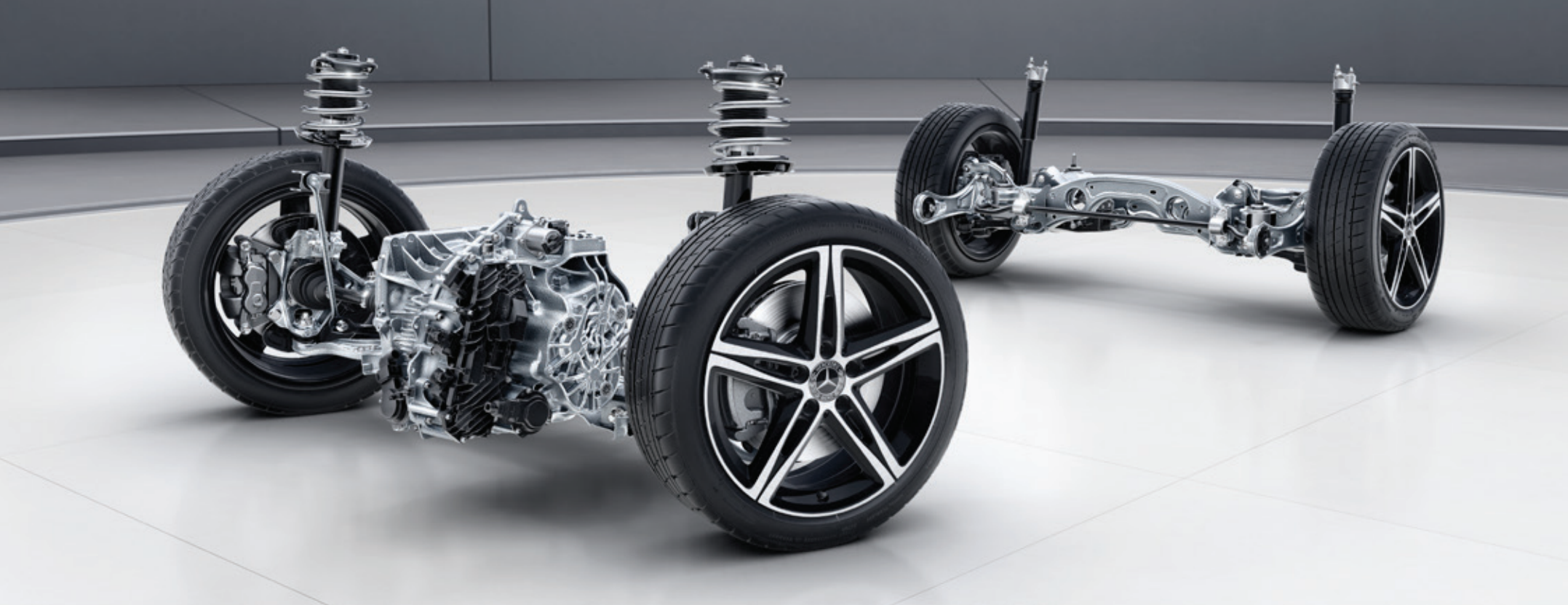

Sänkt komfortchassi

Med komfortchassit får du en dynamisk helhetslösning som ger ännu bättre väghållning. Chassit är sänkt med 15 mm och arbetar med särskilt avstämd fjädring och dämpning. Njut av löftet om prestanda och en emotionell körupplevelse redan när bilen står stilla. De kortare fjädringsvägarna pressar bilen optiskt ännu närmare vägbanan.

Tekniska data

	Dieselmotor	Bensinmotorer	
	A 180 d aut.	A 200 aut.	A 250 aut.
Cylindervolym	1.461 cc	1.332 cc	1.991 cc
Effekt ¹ , kW [hk] vid v/min	85 [116] / 4.000	120 [163] / 5.500	165 [224] / 5.500
Acceleration 0–100 km/h, s	10,5	8,0	6,2
Maxhastighet, km/h	202	225	250
Bränsleförbrukning ² , l/100 km			
Stad	4,5 - 5,2	6,8 - 6,9	8,1 - 8,4
Landsvägskörning	3,9 - 4,0	4,4 - 4,8	5,1 - 5,4
Blandad	4,1 - 4,5	5,2 - 5,6	6,2 - 6,5
CO ₂ -utsläpp ³ , blandad körning, g/km	108 - 118	120 - 128	141 - 149
Utsläppsklass ⁵ /energiklass ⁶	A	B	C

¹ Uppgifter om effekt enligt EG-direktiv nr 715/2007 i dess gällande lydelse. ² Tillfälligt tillgänglig. ³ Elektroniskt reglerad. ⁴ De angivna värdena har beräknats enligt föreskriven mätmetod. Det är "NEDC-CO₂-värdena" enligt artikel 2 nr 1 i genomförandeförordning (EU) 2017/1153. Värdena för bränsleförbrukning har beräknats utifrån dessa värden. För mer information om officiell bränsleförbrukning och officiella specifika CO₂-utsläpp för nya personbilar hänvisar vi till Konsumentverkets webbtjänst www.bilsvar.se. Där finns uppgifter om CO₂-utsläpp och strömförbrukning i nya personbilar. Angivna värden avser inte ett enskilt fordon och är inte en del av erbjudandet, utan tjänar enbart som jämförelse mellan de olika fordonstyperna. Samtliga utsläppsvärden gäller bil i grundversion. Högre utrustningsnivå, svensk standardutrustning, större däckdimension och högre vikt kan ge högre bränsleförbrukning och koldioxidutsläpp. Fordonsindividuella uppgifter om förbrukning och utsläpp finns på Konsumentverkets webbtjänst www.bilsvar.se. Värdena varierar beroende på vald extrautrustning. ⁵ Gäller endast inom EU. Landsspecifika avvikelser är möjliga. ⁶ Beräkningen baseras på uppmätt CO₂-utsläpp med hänsyn till fordonets vikt. Gäller endast Tyskland. Det finns fler tekniska data på www.mercedes-benz.se

Mått

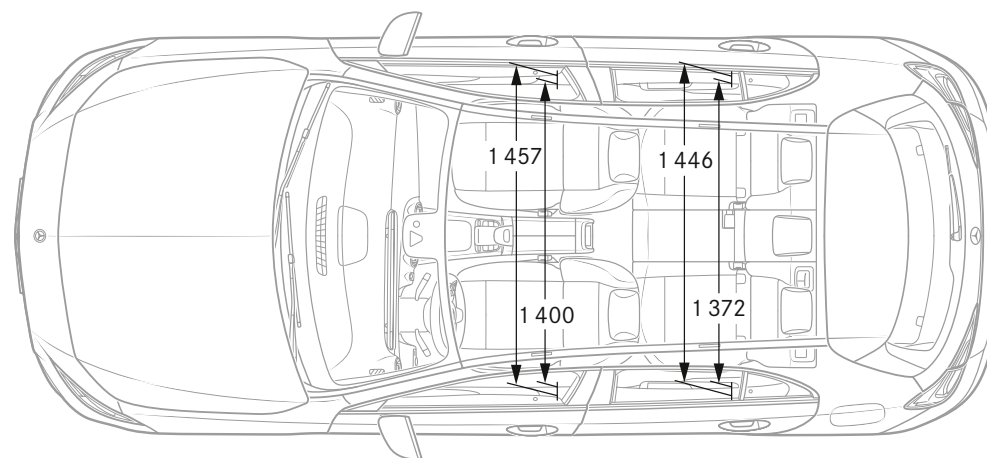
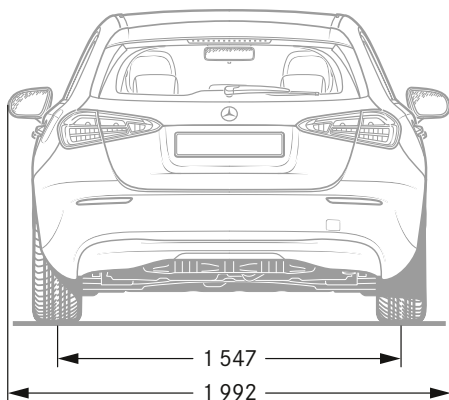
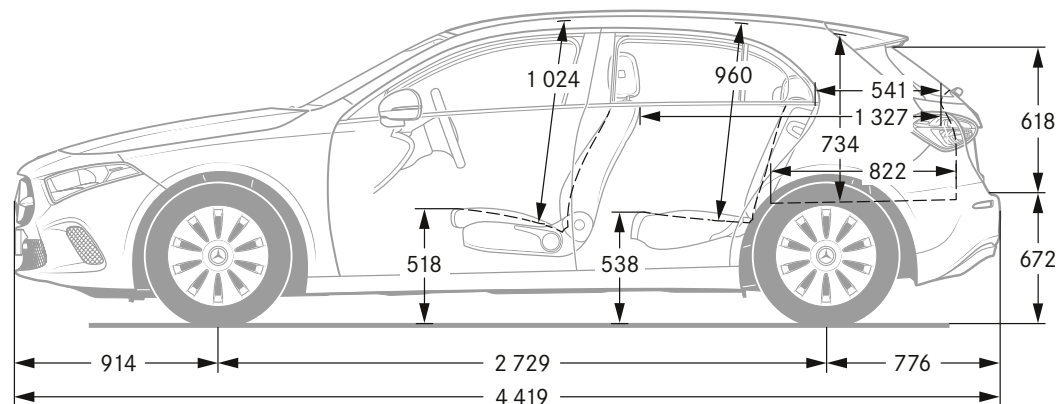
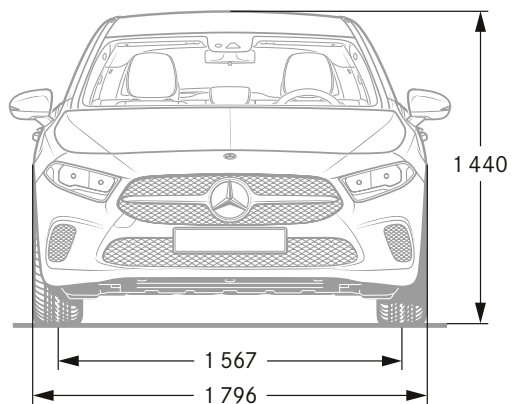

Alla mått i millimeter. Uppgifterna på bilderna är medelvärden. De gäller för olastade bilar med grundutrustning.



SPORT — F O R — GOOD

Mercedes-Benz är en av de samarbetspartners som har varit med ända sedan stiftelsen "Laureus Sport for Good Foundation" grundades år 2000.

Sedan dess stödjer och sponsrar Mercedes-Benz det viktiga arbetet hos detta globala program, som med hjälp av olika idrottsprojekt vill ge ett bättre liv åt socialt utsatta eller sjuka barn och ungdomar. Laureus har blivit en viktig del av det samhällsansvar som vi på Mercedes-Benz tar på största allvar. Varje ny Mercedes kan därför betraktas som en ambassadör för våra värderingar. När du köper en Mercedes stödjer du stiftelsen "Laureus Sport for Good Foundation".

Om uppgifterna i denna publikation: Produkten kan ha ändrats efter sista redigering (15 januari 2018). Tillverkaren har rätt att införa konstruktions- och designändringar, avvikande färgnyanser och förändrad leveransomfattning, under förutsättning att dessa förändringar och avvikelser är rimliga ur ett kundperspektiv. Med reservation för eventuella feltryck. Återförsäljare eller tillverkare kan använda beteckningar eller sifferuppgifter för beställning eller för en beställd

produkt utan att några anspråk kan göras utifrån detta. Bildmaterialet kan innehålla tillbehör eller tillval som inte ingår i standardleveransomfattningen. Denna publikation har internationell spridning. Information om lagar, rättigheter och skatter är dock endast giltig i Tyskland vid publikationens manusstopp. Kontakta din lokala Mercedes-Benz-återförsäljare om du har frågor om vilka lagar och föreskrifter som gäller i Sverige. www.mercedes-benz.se